



Benutzerhandbuch Dimmer LTD 3 12 V 20A

Funktionsanweisung

Der Dimmer kann sich in zwei verschiedenen Positionen befinden, im Energiesparmodus und im Programmiermodus. Der Dimmer hat vier Tasten, nämlich "Menu", "Enter", "Up", "Down".

1) Energiesparmodus

Wenn sich der Dimmer im Programmiermodus befindet und die Tasten 30 Sekunden lang nicht verwendet werden, wird die Hintergrundbeleuchtung ausgeschaltet. Wenn die Tasten in den nächsten 30 Sekunden nicht mehr verwendet werden, wechselt der Dimmer in den Energiesparmodus. Das Datum, die Uhrzeit und der Modus, in dem sie angezeigt werden, sind auf dem Bildschirm sichtbar. (1). Der Dimmer folgt dann im programmierten Programm des Modus, in dem er sich befindet.

0 3 - 0 7 - 2 2 M o d e 1
0 0 : 0 0 : 0 0

Afb1

2) Programmiermodus

Wenn sich der Dimmer im Programmiermodus befindet, drücken Sie die Menütaste und dann die Entertaste, um den Programmiermodus aufzurufen (Abb. 2). Der Dimmer wechselt standardmäßig zu Menü 1, und mit den Tasten Nach oben und Nach unten gelangen Sie zum anderen Menü gehen 2: Setup 3: Ausführen. Im Menü 1.Modus können Sie die verschiedenen programmierten Programme auswählen. Im Menü 2.Setup können Sie Uhrzeit und Datum einstellen und ggf. den Ton der Tasten ausschalten.

【 M e n u 】
1 . M o d e

Afb2

Ein vorprogrammiertes Programm einstellen.

Wenn Sie sich wie in Abbildung 2 im Programmiermodus befinden, drücken Sie die Enterbetaste. Sie gelangen in den Modus und können mit den Tasten Auf und Ab das gewünschte Programm auswählen. Wenn Sie das gewünschte Programm ausgewählt haben, drücken Sie zweimal die Menütaste, um den Programmiermodus zu verlassen. Der Dimmer arbeitet jetzt entsprechend dem von Ihnen ausgewählten Programm.

Setup-Modus

Um den Einstellungsmodus aufzurufen, drücken Sie im Programmiermodus (Abb. 2) die Aufwärts-Taste und drücken Sie dann die Entertaste. Im Display erscheint Afb 3. Mit den Tasten Nach oben und Nach unten können Sie zwischen 1.Zeit 2.Datum 3.Sound wählen. Wenn Sie die Uhrzeit ändern möchten, drücken Sie die Eingabetaste, wenn 1. Uhrzeit angezeigt wird, und Sie gelangen in das Änderungs Menü. Mit den Tasten Auf und Ab können Sie den Wert ändern und mit der Entertaste zum nächsten Wert wechseln. Wenn Sie mit dem Ändern fertig sind, drücken Sie die Menütaste, um zum Setup-Menü zurückzukehren. Wenn Sie auch das Datum oder den Ton ändern möchten, können Sie diese Menüs mit der Auf- oder Ab-Taste aufrufen. Das Ändern von Datumsangaben wird vom Datum bis zum Klang genauso wie das Ändern der Uhrzeit vorgenommen

【 S e t u p 】
1 . T i m e

Afb 3



1. 1. Reset-Taste. Wenn der Dimmer nicht mehr funktioniert, kann diese Taste gedrückt werden. (2 Sekunden)
2. USB. Zum Anschluss des Dimmers an den PC
3. Stromanschluss. Für einen Adapter mit Stecker

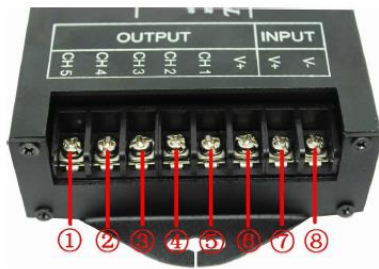

1. Kanal 5 Hier muss das schwarze Kabel der Beleuchtung angeschlossen werden
2. Kanal 4 Hier muss das schwarze Kabel der Beleuchtung angeschlossen werden
3. Kanal 3 Hier muss das schwarze Kabel der Beleuchtung angeschlossen werden
4. Kanal 2 Hier muss das schwarze Kabel der Beleuchtung angeschlossen werden
5. Kanal 1 Hier muss das schwarze Kabel der Beleuchtung angeschlossen werden
6. Das rote Kabel + aller Kanäle (1 bis 5) muss hier angeschlossen werden
7. + (Rot) der Stromversorgung (für Netzteile ohne Stecker)
8. 1 (schwarz) der Stromversorgung (für Netzteile ohne Stecker)

Sie können bis zu 5 Meter LED-Streifen pro Kanal anschließen. (zum Beispiel 16 LED-Streifen von 31 cm)

Technische Daten

- Spannung DC 12-24V
- 5 Kanäle max. 4A p / Kanal
- Arbeitstemperatur -20 bis 60 Grad

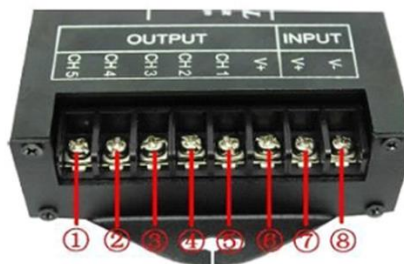

Hier schließen Sie die Beleuchtung an

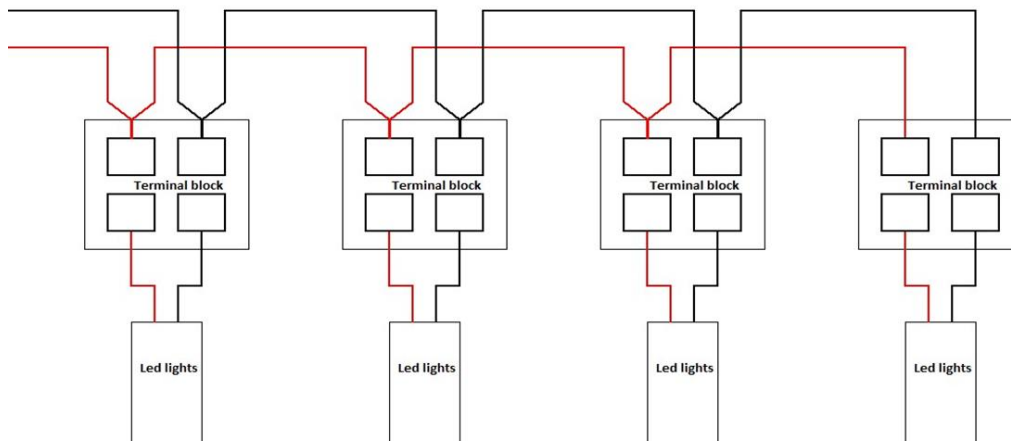

Im Dimmer sind mehrere Programme mit der gewünschten Zeit.

Die folgenden Programme sind im Dimmer.

50, 60, 70, 80, 90, 100 (ohne Nachtbeleuchtung)

50a, 60a, 70a, 80a, 90a, 100a (Nachtbeleuchtung auf 2%)

Die Zahl ist die Lichtstärke. (Zahl mit einem a dan ist die Nachtbeleuchtung auf 2% eingestellt)

Sie können die Programme mit den Tasten am dem Dimmer wählen.

Menu – Enter – Mode – Enter Jetzt können Sie mit die Auf- und Ab-Tasten ein anderes Programm wählen.

Wenn Sie fertig sind, drücken Sie zweimal auf die Menü-Taste.

